

TOOLCOMPASS EXPRESS

SUPLEMENTO IDEAL PARA A PRENSA DA OFICINA

SUPORTE UNIVERSAL PARA PRENSA HIDRÁULICA **Universal**

- Suporte de pressão universalmente ajustável para uso em prensas de oficinas automóveis
- Criação de um suporte seguro com três pontos para o processo de pressão
- Acaba com construções inseguras e minimiza assim o risco de lesão
- O arranjo especial das montagens roscadas, bem como as incluídas na entrega contém suportes longos e curtos, ajustáveis em altura numa medida exacta
- Também pode ser usado em conjunto com mangas/anéis de aço de pressão
- Centrado através de uma rosca fêmea no centro da mesa de pressão
- Universalmente aplicável para a montagem e desmontagem de rolamentos, casquilhos, parafusos, mangas de eixo, etc.
- 2 barras ajustáveis no piso de suporte evitam deslizamento da mesa

Ideal para suportar:

Rolamentos, Mangas de eixo, braços de direção (transversais), cubos de roda, etc.

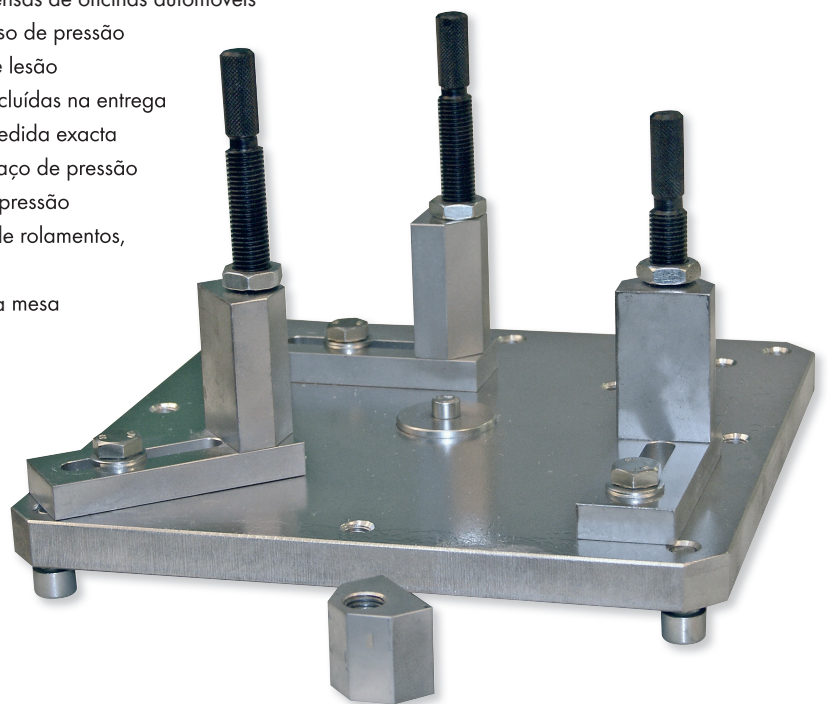

Mais Informações:
[www.wuerth.pt/
toolcompass](http://www.wuerth.pt/toolcompass)

Art.-Nr.: 1952 003 400

11 Peças

Preço/unid. **341,65***

Dados técnicos

- Dimensões: 300x300 mm
- Peso: 13kg
- Capacidade peso: 20 toneladas
- Área de trabalho: Ø 75 - 250 mm

Componentes

- 1x mesa universal para prensa
- 1x suporte roscado, H 35 mm
- 3x suportes roscados, H 65 mm
- 2x suportes roscados, M16, H 100 mm
- 3x suportes roscados, M16, H 130 mm

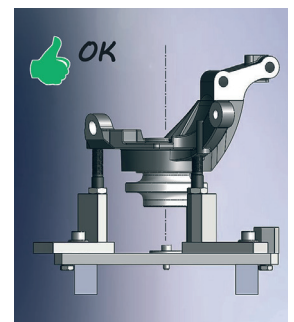
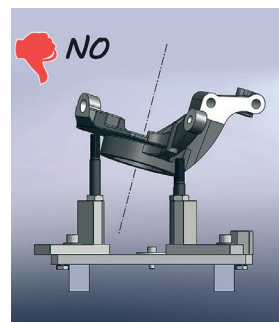

* Artigos disponíveis por ODU - Prazo de entrega estimado 5 dias (Salvo ruptura de stocks). Valido até 31/03/2018. IVA não incluído.

Würth Portugal
Estrada Nacional 249 - 4 -
Abrunheira
2710-089 Sintra
Tel.: 219 157 200
Fax: 219 151 331
eshop.wurth.pt

Reservamo-nos o direito de alterar, a qualquer altura e sem aviso ou informação prévia, os produtos sujeitos a uma melhoria de qualidade. As imagens impressas servem como exemplo e a sua aparência pode divergir da mercadoria fornecida. Não nos responsabilizamos por quaisquer erros de impressão. Aplicam-se as nossas condições gerais de vendas.

SEGURO - NÃO ABANA!

Produto - Vantagens:

1. Ideal para uso em prensas de oficinas.
2. A construção em aço maquinado permite cargas até 20 toneladas.
3. Encaixe instantâneo dos elementos estruturais através de braços de suporte deslizantes. Acabam as irritantes construções de apoios e procura dos orifícios de parafuso na base da placa!
4. Braços de apoio ajustáveis em altura e posição
5. Suporte ajustável à mão e com a ajuda de uma pequena chave francesa
6. Segurança na base
7. Ideal para uso com conjuntos de tração e compressão (por exemplo: Würth 1952 003 880) no centro da placa de base.

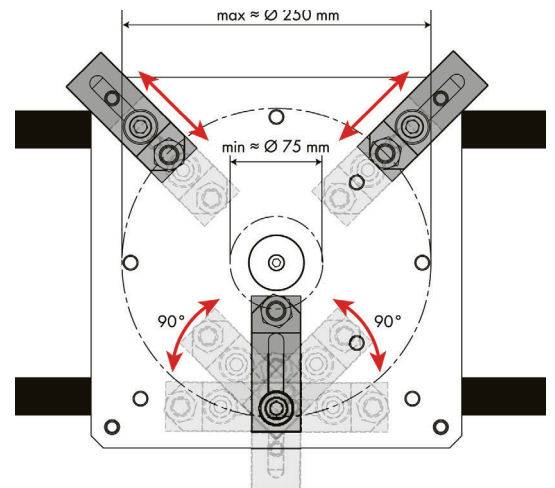

Silentlager Einpressen



Lager-/Naben-Einheit einpressen

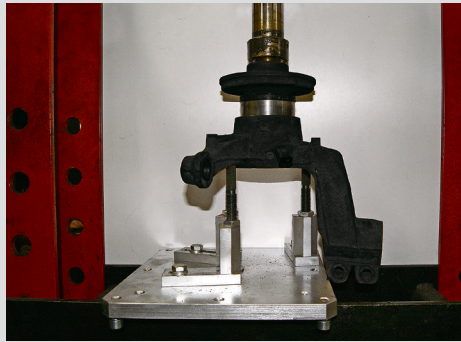

Lager-/Naben-Einheit auspressen

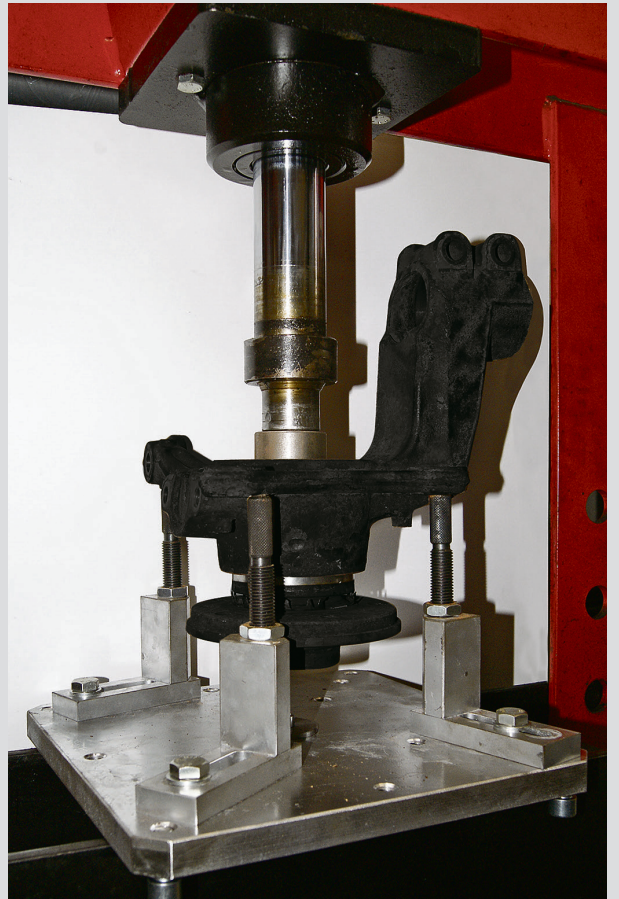

Schlüsselfläche - Neu

