



master



Aparafusadora

S 48 pias

Art.-Nr. 0702 048 1

S 63 pias

Art.-Nr. 0702 063 1

Aparafusadora eléctrica muito prática e potente para aparafusar pias, piasta e parafusos de montagem rápidos.

Fornecido em mala com acessórios.

- ▶ Batente de profundidade ajustável.

Vantagem:

Fácil de ajustar a profundidade de aparafusamento.

- ▶ Alça lateral de mão.

Vantagem:

A aparafusadora adapta-se perfeitamente à mão. Os trabalhos mais longos não causam fadiga.

- ▶ 1 ano de garantia.

Vantagem:

Durante este período todos os defeitos de fabrico são reparados sem custos.

Conteúdo do Conjunto de Fornecimento

Descrição	S 48 pias Art.-Nr.	S 63 pias Art.-Nr.	Qt./Emb.
S 48 pias	0702 048 X	—	1
S 63 pias	—	0702 063 X	
Bucha com batente de profundidade	0708 048 027	0708 063 053	
Bucha de encaixe	0708 048 026	0708 063 042	
Alça de mão	0708 063 059	0708 063 059	
Chave de encaixe SW 3/8"	—	0614 176 716	
Suporte de bit para 1/4" Bits, comp. 45 mm	0614 176 690	0614 176 690	
Caixa de bits, vazia	0614 6		
Bits com encaixe 1/4", comp. 25 mm Art.-Fam. 0614 ..	AW 10, AW 20, AW 25, PZ 1, PZ 2, PH 2	AW 20, AW 25, AW 30, PH 3, PH 2, PH 2	
Mala vazia plástica	0955 702 1		
Miolo interior plástico	0955 030 7		

Só S 48 pias:

Binário de aperto ajustável.

Vantagem:

- ▶ A profundidade de aparafusamento pode ser também regulada sem batente de profundidade. Quanto maior o binário de aperto, mais profundo é aparafusado o parafuso.

Especialmente indicada para estes parafusos

Tipo de parafuso	Ø mm				
	3,5	3,9	4,2	4,8	6,3
Parafusos pias/piasta					
Parafusos de aleta pias/piasta					
Parafusos ASSY-/aglomerados					
Parafusos de montagem rápidos					

- indicado para S 48 pias
- pode trabalhar os dois tipos de parafusos
- indicado para S 63 pias

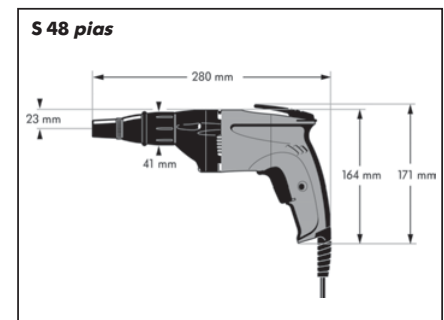

Dados Técnicos

Descrição	S 48 pias	S 63 pias
Tensão	V/ Hz	230/50
Classe de protecção		□ / II
Potência de entrada	Watt	450
Potência de saída	Watt	250
Rotações em vazio	min ⁻¹	0-2.500
Rotações em carga	min ⁻¹	0-1.900
Bin. aperto máx.*	Nm	16
Encaixe da ferramenta		1/4"
Peso ca.	kg	1,3
Comprimento do cabo	m	5

* Depende da pressão de contacto da máquina.

Características

Aparafusadora	S 48 pias	S 63 pias
Batente de profundidade	✓	✓
Dois sentidos de rotação	✓	✓
Alça de mão	✓	✓
Ajuste de binário de aperto	✓	✓
Gatilho acelerador	✓	✓
Bloqueio para funcionamento em contínuo	✓	✓

